

**CARACTERISTICILE PRINCIPALE ALE CONTROLULUI INDUCTIV AL  
TRENULUI – INSTALAȚIA TIP INDUSI**

**VERSIUNEA 1.1 – 01.05.2013**

În echipamentul din cale al controlului inductiv al trenului - echipamentul tip INDUSI, sunt folosite trei frecvențe pentru a verifica viteza trenului:

- frecvența de 2000 Hz pentru a activa frânarea de urgență;
- frecvența de 1000 Hz pentru a verifica vigilența mecanicului și viteza V1 (începutul frânării);
- frecvența de 500 Hz pentru a verifica viteza V2 (redușă) în abatere sau să oprească trenul.

Toate semnalele de circulație sunt în dependență cu magneții de cale (inductori) printr-un număr de relee de acționare și cabluri de dependență, astfel:

- semnalele de circulație pe linia directă și pe blocul de linie automat cu inductor de cale de 1000/2000 Hz montat în fața semnalului și inductor de 500 Hz montat la 250 m în fața semnalului;
- semnalele de circulație pe liniile abătute (viteza de maximum 40 km/h) cu inductor de 1000/2000 Hz montat în fața semnalului dacă semnalul prevestește următorul semnal;
- semnalele de circulație pe liniile abătute (viteza mai mare de 40 km/h) cu inductor de 1000/2000 Hz montat în fața semnalului și inductor de 500 Hz montat la 250 m în fața semnalului;

Semnalele alimentate în curent alternativ de 230V, 50/75 Hz au următoarea schemă a releului de conectare a inductorului de cale:

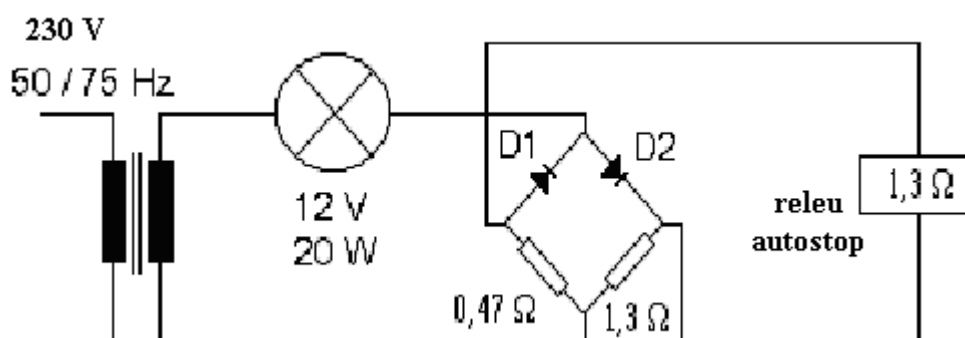

Depinzând de indicația semnalului și de viteza indicată de indicatorul de viteză, următoarele frecvențe trebuie să fie active la inductori:

**Anexa Ann15 INDUSI**

Indicația semnalului / frecvența		500 Hz	1000 Hz	2000 Hz
roșu		activ	pasiv	activ
verde	Liber cu viteza stabilită. Următorul semnal este pe liber cu viteza stabilită.	pasiv	pasiv	pasiv
	Liber cu viteza redusă, următorul semnal este liber cu viteza stabilită.	activ	pasiv	pasiv
verde clipitor cu indicație prevestitoare de viteză	Liber cu viteza stabilită, următorul semnal este pe liber cu viteza redusă.	pasiv	activ	pasiv
	Liber cu viteza redusă, următorul semnal este pe liber cu viteza redusă.	activ	activ	pasiv
galben	Liber cu viteza stabilită, următorul semnal este pe oprire.	pasiv	activ	pasiv
	Liber cu viteza redusă, următorul semnal este pe oprire.	activ	activ	pasiv

Notă: Viteza de 20 km/h este inclusă în noțiunea de „viteza redusă”

